

ATX210E N1

SCHEDA TECNICA

alkè
ELECTRIC VEHICLES

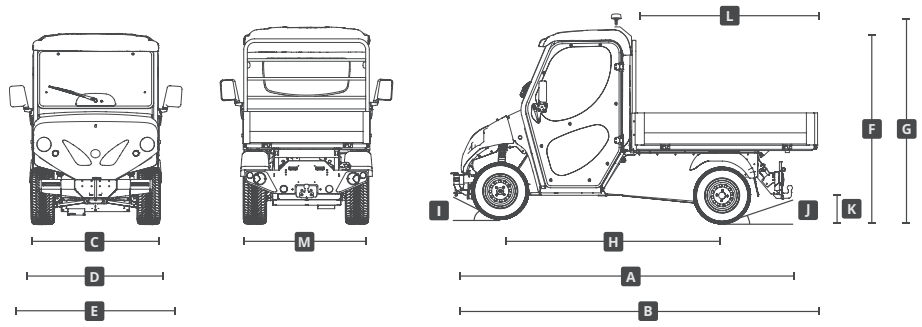

OMOLOGAZIONE | POSTI CABINA

omologazione stradale EU	N1
posti in cabina	2
guida a destra	Δ
	+ 0.0

PRESTAZIONI

velocità massima	[km/h]	44
pendenza massima superabile (con batterie più performanti)	[%]	30
autonomia massima (test R101 con batteria 10.0kWh in modalità SPORT: 74 km)		
	Piombo Acido 10 kWh	[km] 75
	Piombo Acido 14.4 kWh	[km] 75
	Gel 8.7 kWh	[km] 60
	Gel 13.2 kWh	[km] 60
	Litio (LiFePO4) 10 kWh	[km] 60
	Litio (LiFePO4) 20 kWh	[km] 60

DIMENSIONI

A	lunghezza versione chassis	[mm]	3.220
B	lunghezza versione con pianale di carico	[mm]	3.530
C	larghezza cabina veicolo senza specchietti	[mm]	1.215
D	larghezza cabina veicolo con specchietti laterali chiusi	[mm]	1.380
E	larghezza cabina veicolo con specchietti laterali aperti	[mm]	1.650
F	altezza cabina (con pneumatici di serie)	[mm]	1.900
G	altezza veicolo con girofaro (con pneumatici di serie)	[mm]	2.090
H	interasse ruote	[mm]	2.130
I	angolo di attacco	[°]	40
J	angolo di uscita	[°]	13
K	distanza da terra asse posteriore	[mm]	130
L	lunghezza massima carrozzabile area di carico	[mm]	1.800
M	larghezza massima carrozzabile area di carico	[mm]	1.500

PESI | PORTATA E TRAINO

MVV massa veicolo a vuoto (versione chassis con batterie)		
	Piombo Acido 10 kWh	[kg] 900
	Piombo Acido 14.4 kWh	[kg] 900
	Gel 8.7 kWh	[kg] 900
	Gel 13.2 kWh	[kg] 900
	Litio (LiFePO4) 10 kWh	[kg] 900
	Litio (LiFePO4) 20 kWh	[kg] 900
PTT massa veicolo a pieno carico (massimo peso per veicolo a pieno carico)		[kg] 1.510
MTC massa totale combinazione (massimo peso per veicolo a pieno carico + rimorchio)		[kg] 2.500
capacità di traino massima (su strada rimorchio frenato)		[kg] 1.200
sforzo di trazione massimo		[N] 2.800
capacità di traino massima (non su strada rimorchio frenato)		[kg] 2.000
portata massima a chassis (= PTT - MVV)		
	Piombo Acido 10 kWh	[kg] 610
	Piombo Acido 14.4 kWh	[kg] 610
	Gel 8.7 kWh	[kg] 610
	Gel 13.2 kWh	[kg] 610
	Litio (LiFePO4) 10 kWh	[kg] 610
	Litio (LiFePO4) 20 kWh	[kg] 610

MOTORE | CONTROLLER

motore elettrico AC 48V asincrono ad induzione		
potenza massima motore	[kW]	14
coppia massima motore	[Nm]	113
elettronica di controllo CURTIS 48V		

• di serie Δ opzionale ! compatibile ma non omologato per circolazione su strada

⁽¹⁾ veicolo passo standard ⁽²⁾ veicolo passo lungo

• ATXN1 • DELIVERING SOLUTIONS

1 di 4



settaggi prestazioni veicolo (ECO e SPORT)	•	
kit di raffreddamento ausiliario per motore / controller	Δ	+ 2.0
TRASMISSIONE		
trasmissione con variazione elettronica della velocità	•	
trazione posteriore	•	
gruppo differenziale heavy duty	•	
SOSPENSIONI		
sospensioni anteriori a ruote indipendenti tipo MacPherson	•	
sospensioni posteriori con ponte De-Dion e barra stabilizzatrice	•	
FRENI		
freni anteriori idraulici a disco e posteriori a tamburo	•	
freni posteriori idraulici a tamburo con servofreno meccanico	•	
freno di stazionamento	•	
frenomotore a rigenerazione	•	
STERZO		
sterzo a cremagliera e pignone	•	
sterzo servoassistito elettricamente (EPS)	Δ	+ 7.0
raggio minimo di sterzata interno	[mm]	2.600
CARROZZERIA TELAIO		
colore bianco carrozzeria	•	
colore personalizzato carrozzeria	Δ	+ 0.0
telaio in acciaio con trattamento anticorrosione e finitura a polveri	•	
scocche in vetroresina rinforzata antiurto	•	
SICUREZZA		
cinture di sicurezza a 3 punti per guidatore e passeggero/i	•	
senore di presenza ed immobilizer su sedile guida	•	
bloccasterzo con chiave	•	
clacson / segnale sonoro retromarcia	•	
safety switch in cabina per batterie trazione 48V	•	
safety switch in cabina per batteria servizi 12V	•	
kit riparazione pneumatici	•	
LUCI		
luci anteriori e posteriori in stile stradale	•	
luce retronebbia e luce retromarcia	•	
luci diurne LED	•	
lampeggiante led arancione su tetto cabina	Δ	+ 2.0
lampeggiante led blu su tetto cabina	Δ	+ 2.0
CABINA / COMFORT		
riscaldamento elettrico	•	
riscaldamento Webasto (in alternativa a riscaldamento elettrico)	Δ	+ 13.0
aria condizionata	Δ	+ 25.0
sedili regolabili	•	
porte anteriori	•	
porte anteriori con finestrini scorrevoli	Δ	+ 0.0
porte posteriori	•	
protezione porte anteriori	Δ	+ 6.5
braccioli	Δ	+ 3.5
poggiatesta sedili	•	
panca sedili posteriore	•	
luce interna cabina	•	
parabrezza anteriore apribile	•	
tergicristallo con lavacristalli	•	
CRUSCOTTO		
selettore modalità ECO / SPORT	•	
presa 12V 10A	•	
tachimetro (km / mph)	•	
contatore	•	
indicatori	•	
	stato caricabatteria (led a 3 fasi)	•
	capacità batteria	•
	temperatura motore	•
	temperatura inverter	•
	errori inverter	•
	corrente erogata da inverter	•
spie	luci abbaglianti e posizione	•
	luci emergenza e frecce	•
	manca olio freni	•
	freno a mano inserito	•



	mancanza carburante Webasto		•
	sollevamento cassone		•
	3 spie per ingressi ausiliari		•
BATTERIE			
tipo	Piombo Acido 10 kWh		•
	Piombo Acido 14.4 kWh		
	Gel 8.7 kWh		Δ
	Gel 13.2 kWh		
	Litio (LiFePO4) 10 kWh		
	Litio (LiFePO4) 20 kWh		
numero batterie	Piombo Acido 10 kWh	8x6V	
	Piombo Acido 14.4 kWh		
	Gel 8.7 kWh	8x6V	
	Gel 13.2 kWh		
	Litio (LiFePO4) 10 kWh		
	Litio (LiFePO4) 20 kWh		
vita batterie stimata	Piombo Acido 10 kWh	[cicli]	1.200
	Piombo Acido 14.4 kWh	[cicli]	
	Gel 8.7 kWh	[cicli]	700
	Gel 13.2 kWh	[cicli]	
	Litio (LiFePO4) 10 kWh	[cicli]	
	Litio (LiFePO4) 20 kWh	[cicli]	
tempo di ricarica stimato	Piombo Acido 10 kWh	[ore]	8
	Piombo Acido 14.4 kWh	[ore]	
	Gel 8.7 kWh	[ore]	11
	Gel 13.2 kWh	[ore]	
	Litio (LiFePO4) 10 kWh	[ore]	
	Litio (LiFePO4) 20 kWh	[ore]	
	Litio (LiFePO4) 10 kWh con carica rapida	[ore]	
	Litio (LiFePO4) 20 kWh con carica rapida	[ore]	
consumo per carica completa	Piombo Acido 10 kWh	[kWh]	9
	Piombo Acido 14.4 kWh	[kWh]	
	Gel 8.7 kWh	[kWh]	7.5
	Gel 13.2 kWh	[kWh]	
	Litio (LiFePO4) 10 kWh	[kWh]	
	Litio (LiFePO4) 20 kWh	[kWh]	
batteria ausiliaria servizi 12V			•
carica batterie su veicolo (PFC attivo)	(alimentazione 230V 16A 50-60Hz)		•
carica batterie rapido esterno (solo Litio)	(alimentazione 380V 16A 50-60Hz)		(est.) +15.0
pacco batterie removibili	Piombo Acido 14.4 kWh		
	Gel 13.2 kWh		
rabbocco batterie	Piombo Acido 10 kWh	Δ	+ 0.0
	Piombo Acido 14.4 kWh	Δ	+ 0.0
CONFIGURAZIONI ED ACCESSORI AREA DI CARICO			
panale di carico con sollevamento manuale e sponde apribili in alluminio H30	130 x 123 cm		+ 105.0
	180 x 123 cm	Δ	+ 130.0
	200 x 140 cm		+ 160.0
panale piano per allestimenti speciali	130 x 123 cm		+ 80.0
	180 x 123 cm	Δ	+ 90.0
sovrasponde metalliche con rete H55 ed apertura posteriore a compasso	per pianale 130 x 123 cm		+ 25.0
	per pianale 180 x 123 cm	Δ	+ 29.0
	per pianale 200 x 140 cm		+ 30.0
sollevamento elettroidraulico per pianale con sponde	per pianale 130 x 123 cm		+ 14.0
	per pianale 180 x 123 cm	Δ	+ 15.0
panale di carico 180 cm x 123 cm con sollevamento trilaterale e sponde ribaltabili H30			+ 190.0
centinatura H105 apribile sui 3 lati per pianale con sponde	per pianale 130 x 123 cm		+ 25.0
	per pianale 180 x 123 cm	Δ	+ 30.0
	per pianale 200 x 140 cm		+ 35.0
colore personalizzato centinatura		Δ	+ 0.0
modulo portapersona posteriore removibile 2 posti con pedana e cinture di sicurezza		!	+ 45.0
centinatura H105 tetto/parete posteriore per modulo portapersona		Δ	+ 30.0
modulo primo soccorso (versione ambulanza) con tavola spinale e postazione/box per medico		!	+ 75.0
telo parasole per modulo primo soccorso		Δ	+ 20.0
box chiuso H120 con porte scorrevoli laterali (2 per lato)	180 cm x 123 cm	Δ	+ 130.0
	200 cm x 140 cm		+ 170.0
set 2 ripiani per box chiuso con porte scorrevoli (ogni ripiano copre metà profondità)	180 cm x 123 cm	Δ	+ 8.0
	200 cm x 140 cm		+ 12.0
box retrocabina 45x125 cm H110 cm abbinato a pianale 130x123 cm con sponde apribili H30			
sponda idraulica posteriore su pianale 200x140 cm con sponde H30 e sovrasponde H55			+ 370.0
sponda idraulica posteriore su box chiuso 200 cm x 140 cm H170 cm			+ 390.0

box chiuso isothermico H120 cm	180 cm x 123 cm	Δ	+ 120,0
	200 cm x 140 cm		+ 140,0
box frigo 0+4°C con porta posteriore e laterale	180 cm x 123 cm		+ 220,0
	200 cm x 140 cm		+ 250,0
vasca asporto rifiuti		Δ	+ 200,0
vasca asporto rifiuti con voltabidoni			+ 280,0
telo copertura vasca asporto rifiuti		Δ	+ 15,0
gancio automatico DIN Ø40 per traino semitrailer			+ 60,0
ralla con PIN 2" per traino semitrailer			+ 100,0
ACCESSORI ANTERIORI / POSTERIORI			
gancio traino a perno anteriore		•	
gancio traino a sfera posteriore		•	
gancio traino a sfera & perno posteriore (in alternativa a gancio a sfera posteriore)		Δ	+ 3,5
paraurti anteriore di protezione		•	
connettore posteriore a 13 poli		•	
kit idraulico lama neve		Δ	+ 10,0
lama neve		!	+ 82,0
spargisale elettrico		Δ	+ 50,0
kit idraulico posteriore		Δ	+ 4,0
PNEUMATICI			
pneumatici Stradali (anteriori e posteriori 175/65 R14)		•	
pneumatici Stradali (anteriori e posteriori 175/70 R14)		•	
pneumatici Stradali Ribassati (anteriori e posteriori 225/55 R12)		Δ	
pneumatici Turf (anteriori e posteriori 23x8.50-12 6PR)		!	
pneumatici Turf (anteriori 23x8.50-12 6PR, posteriori 23x10.50-12 8PR)		!	
pneumatici Off-Road (anteriori e posteriori 23x8.50-12 6PR)		!	
pneumatici Off-Road (anteriori 23x8.50-12 6PR, posteriori 23x10.50-12 8PR)		!	
ruota di scorta (fornita a parte)		Δ	(est.) +18,0

note

Velocità massima: indicativa valutata su percorso piano in condizioni ottimali d'impiego in modalità SPORT. **Pendenza massima superabile:** indicativa e valutata per veicolo a vuoto in condizioni ideali d'impiego su rampe non continuative. **Autonomia massima:** indicativa e valutata su percorso piano in condizioni ottimali d'impiego, modalità ECO con stile di guida corretto ed energy saver, con velocità non superiore al 60% della velocità massima, uso non continuativo (scarica batterie in 5 ore). **Vita batterie stimata:** dato indicativo basato su informazioni in possesso del costruttore al momento della pubblicazione di questo fascicolo. **Massimo capacità di traino:** calcolata in condizioni ottimali d'impiego, i rimorchi devono avere freni a repulsione ed essere a norma di legge con peso massimo verticale sul gancio traino di 120 kg. **Le specifiche tecniche riportate in questo catalogo** (come prestazioni, autonomia, dimensioni, etc.) dipendono o possono dipendere da temperatura, terreno, stile di guida, accessori, carico o uso che si sta facendo del veicolo. I dati forniti sono solitamente riferiti ad uso in piano in condizioni ottimali d'impiego, ovvero veicolo a vuoto in versione base, batterie più leggere, fondo stradale regolare ed asfaltato, temperatura esterna 25°C, batterie completamente cariche, apparecchiature elettroniche di bordo spente e senza altri consumi accessori. **Le specifiche tecniche**, il design e le prestazioni riportati in questa scheda tecnica sono indicativi e possono subire modifiche senza alcun obbligo di preavviso.

• di serie Δ opzionale ! compatibile ma non omologato per circolazione su strada ⁽¹⁾ veicolo passo standard ⁽²⁾ veicolo passo lungo



Via Cile, 5
35127 Padova | Italia



+39 049 761208



info@alke.com

WWW

www.alke.com



ISO 9001 : 2008 - 687903
ISO 14001 : 2004 - 687426
OHSAS 18001 : 2007 - 687593

© 2017 Alkè

Rev. 171015